

## armadi EN GOLD + SUPER + ICE

EN1 - EN2 - EN1\_VTR - EN2\_VTR



### CARATTERISTICHE GENERALI

Fianchi esterni in acciaio inox AISI 304 18/10 (satinati Scotch-Brite)

Schienale esterno in acciaio elettrozincato

Fondo esterno in acciaio elettrozincato.

Rivestimento interno completamente raggato in acciaio inox AISI 304 18/10

Fondo interno stampato a contenimento

Isolamento spessore 60 mm in poliuretano espanso privo di HCFC con densità circa 42 kg/m<sup>3</sup>

Batteria evaporante in rame con alette in alluminio protetta contro la corrosione con vernici atossiche

Batteria condensante in ferro verniciato ad alta resa termica

Resistenza anticondensa, posta sul cassone sotto la battuta guarnizione magnetica

Resistenza di bilanciamento per ottenere una bassa umidità e alta temperatura

Porta in acciaio inox AISI 304 18/10 (satinata Scotch-Brite)

Porta autochudente con blocco in apertura a 100°

Maniglia ergonomica a tutta altezza e guarnizione magnetica sui 4 lati della porta

Piedini in acciaio inox Ø 2" regolabili H 150-180 mm

### ALLESTIMENTO INTERNO

Montanti e guide a 'L' in acciaio inox AISI 304 18/10, posizionati ad incastro per facilitare la pulibilità

### GRUPPO REFRIGERANTE

Impianto montato su un'unica struttura monoblocco, che permette di utilizzare al massimo lo spazio interno

Evaporatore ventilato per garantire la massima efficienza del sistema di raffreddamento

Compressore, condensatore ed evaporatore asportabili dall'al-

to per una semplice ed agevole manutenzione o sostituzione  
Fluido refrigerante R134a

Dispositivo automatico di sbrinamento e sistema di evaporazione dell'acqua di condensa senza apporto di energia elettrica

### COMANDI DI CONTROLLO E SICUREZZE

Controllo brevettato in grado di mantenere il corretto grado di umidità interno alla cella, preservando le specialità più delicate in un ambiente ideale

Controllo a microprocessore con n°3 sonde (cella, fine sbrinamento e condensatore sporco) di tipo NTC

Sbrinamento intelligente con inserzione di una resistenza elettrica solo quando necessario per evaporatore brinato

Protettore termico a riarmo automatico a salvaguardia del compressore

Microinterruttore arresto ventilazione interna all'apertura porta

Serratura porta con chiave

### HACCP

Il nuovo controllo risponde alle più severe norme HACCP memorizzando e segnalando allarmi di vario genere (sovratemperatura, black-out, ecc.), sia bordo che remoto

Gli allarmi e i dati di funzionamento possono essere scaricati in un PC per mezzo di un sistema di raccolta e trasmissione a raggi infrarossi e successivamente stampati

L'autodiagnosi e il monitoraggio completano le funzioni dello strumento, prevenendo cali d'efficienza dell'impianto frigorifero

### VERSIONAMENTI - OPTIONAL

Versione condensata ad acqua

Versione predisposta con gruppo remoto

Due mezze porte

Kit inversione porte dx/sx

Kit ruote

## EN GOLD + SUPER + ICE cabinets

EN1 - EN2 - EN1\_VTR - EN2\_VTR



### GENERAL FEATURES

External panels in AISI 304 18/10 stainless steel (Scotch-Brite satin-finish)

External back panel in electro-galvanised steel

External base panel in electro-galvanised steel

Inner lining with rounded corners in AISI 304 18/10 stainless steel.

Die-formed leakproof floor ledge

Insulation in high density (42 kg/m<sup>3</sup> approx.) expanded polyurethane, 60 mm thick, HCFC-free.

Copper evaporator coil with aluminium fins protected against corrosion with non-toxic paint finish, using electrolytical process

Paint-finished steel condenser coil, with high thermal efficiency.

Anti-condensation heating element on the body below the magnetic seal stop.

Balancing heater to have low humidity and high temperature

Door in AISI 304 18/10 stainless steel (Scotch-Brite satin-finish)

Self-closing doors locking in open position at 100°

Ergonomic handle across entire width of door and magnetic seals on all 4 sides of the door.

Stainless steel feet Ø 2" with adjustable H 150÷180 mm

### INTERNAL SET-UP

"L" Snap-in type AISI 304 18/10 stainless steel slides and uprights, completely removable without the need of tools to facilitate cleaning

### REFRIGERANT UNIT

System mounted on a single block structure which enables optimal use of internal space

Evaporator with high-power fan to ensure maximum cooling system efficiency

Compressor, condenser and evaporator removable from above to simplify and facilitate maintenance or replacements

R134a refrigerant

Automatic defrosting device and evaporation system of water condensation without electrical energy

### COMMANDS, CONTROLS AND SAFETY DEVICES

Patented control able to keep the right humidity level inside the refrigerated compartment, preserving the most delicate food specialities in an ideal ambient

Microprocessor control with 3 NTC type probe (for the refrigerated compartment, for defrosting-end and for dirty compressor)

Intelligent defrosting with the insertion of an electrical heater, only in case of freezing evaporator

Compressor protected by overload cut-out with automatic reset

Micro-switch stops internal fan when door is open

Door locked with key

### HACCP

The new control respects the strictest HACCP rules, memorizing and displaying alarms of various types (over-temperature, black out, etc.), in the cabinet as well as remote

The alarms and the data can be downloaded in a PC through a data gathering and transferring infrared-system and they can be later printed

The self-diagnosis and the monitoring complete all the other function of the cabinet, avoiding loss of efficiency in the cooling unit complete all the other function of the cabinet

### VERSIONS / ACCESSORIES (OPTIONALS)

Water cooled unit

Remote cooling unit

Two half-doors

Door reversing kit

Kit of castors

## ARMADI EN1 GOLD EN1 GOLD CABINETS

MODELLO MODEL		AR+AR_VTR EN1	AF EN1	AL EN1	ARP+ARP_VTR EN1 PRALINE
Profondità nominale Nominal Depth	mm	730	730	730	730
Capacità / Capacity	l	560	560	560	560
Dimensioni Dimensions	LxPxH [WxDxH] mm	740x730x2070			
Luce porta Light door	LxH WxH mm	620x1474 (1P) 620x1474 (1 door)		620x677 (½P) 620x677 (½ doors)	
Profondità interna Inner deeper	P D mm	550			
Profondità con porta 90° Depth with 90° door	mm	1420	1420	1420	1420
Porte Doors	n°	1	1	1	1
½ porte Half doors	n°	2	2	2	2
Classe climatica / Climatic class		T + N (VTR)	T	T	T + N (VTR)
Temperatura di esercizio Operating temperature	°C	-3/+10	-25/-5	-2/+35	+10/+18
Umidità relativa / Relative humidity	% UR	50 ÷ 95	-	55 ÷ 95	40 ÷ 60
Refrigerante / Refrigerant	gas	R134a	R404A	R134a	R134a
Capacità refrigerazione Refrigeration capacity	W	307 (*) 693 (**)	441 (°) 630 (°°)	328 (*) 769 (**)	307 (*) 693 (**)
Alimentazione elettrica Electric power supply	V/-/Hz	230/1/50			
Potenza max Max. power	W	496	709	750	496
Corrente max assorbita Max. absorbed current	A	2.9	4.2	4.5	2.9
Sistema di refrigerazione Refrigeration system	mm	VENTILATO AIR FORCED			
Dotazione interna (coppie guida) Internal fittings (pair of slides)	n°	20 a "L" 20 "L-shaped"			
Dotazione interna griglie Internal fittings shelves	n°	-			
Predisposizione interna teglie To be used with baking tins	n°	20 (600x400)			
Passo tra le coppie guida Interstep	mm	35 - 50			
Posizioni Standing	n°	38 - 26			
Dimensione imballo Packing dimensions	LxPxH [WxDxH] mm	780x770x2200			
Volume imballo Packing volume	m³	1,46	1,46	1,46	1,46
Peso Weigh	netto/net lordo/gros kg	132 161	143 172	132 161	132 161

### ARMADIO PREDISPOSTO / EQUIPPED CABINET

Gruppo remoto Remote Unite	cod.	990355	990364	990356	990357
Refrigerante / Refrigerant	gas	R134a	R404A	R134a	R134a
Potenza elettrica Input electrical power	W	299	607	342	299
Potenza refrigerante Refrigerant power	W	328 (*)	486 (°)	506	328 (°)
Peso predisposto Equipped cabinet weigh	netto/net lordo/gros kg	107 140	118 147	115 148	107 140

(\*) Temp.evap. -10°C, Temp. cond. +45°C  
(\*\*) Temp.evap. +7,2°C, Temp.cond. +54.4°C

(°) Temp.evap. -25°C, Temp. cond. +45°C  
(°°) Temp.evap. -23,3°C, Temp.cond. +54.4°C

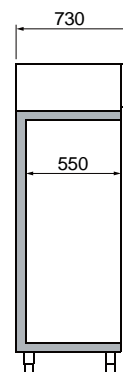
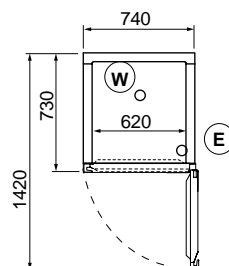
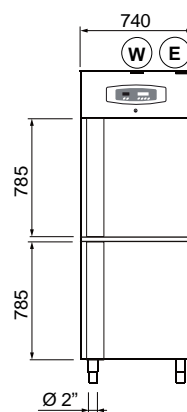
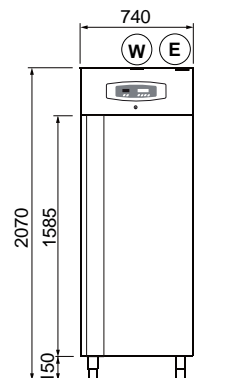

(E) Connessione elettrica  
Electrical connection

(W) Connessione idrica  
Drain connection

## ARMADI EN2 GOLD EN2 GOLD CABINETS

MODELLO <i>MODEL</i>	AR+AR_VTR EN2	AF EN2	AL EN2	ARP+ARP_VTR EN2 PRALINE	
Profondità nominale <i>Nominal Depth</i>	mm	1010	1010	1010	1010
Capacità / <i>Capacity</i>	l	820	820	820	820
Dimensioni <i>Dimensions</i>	LxPxH [WxDxH] mm	740x1010x2070			
Luce porta <i>Light door</i>	LxH WxH mm	620x1474 (1P) 620x1474 (1 door)		620x677 (½P) 620x677 (½ doors)	
Profondità interna <i>Inner deeper</i>	P D mm	830			
Profondità con porta 90° <i>Depth with 90° door</i>	mm	1700	1700	1700	1700
Porte <i>Doors</i>	n°	1	1	1	1
½ porte <i>Half doors</i>	n°	2	2	2	2
Classe climatica / <i>Climatic class</i>		T + N (VTR)	T	T	T + N (VTR)
Temperatura di esercizio <i>Operating temperature</i>	°C	-3/+10	-25/-5	-2/+35	+10/+18
Umidità relativa / <i>Relative humidity</i>	% UR	50 ÷ 95	-	55 ÷ 95	40 ÷ 60
Refrigerante / <i>Refrigerant</i>	gas	R134a	R404A	R134a	R134a
Capacità refrigerazione <i>Refrigeration capacity</i>	W	506 (*) 1148 (**)	572 (°) 848 (°°)	598 (*) 1329 (**)	506 (*) 1148 (**)
Alimentazione elettrica <i>Electric power supply</i>	V/-/Hz	230/1/50			
Potenza max <i>Max. power</i>	W	682	955	750	682
Corrente max assorbita <i>Max. absorbed current</i>	A	4.0	5.4	4.5	4.0
Sistema di refrigerazione <i>Refrigeration system</i>	mm	VENTILATO AIR FORCED			
Dotazione interna (coppie guida) <i>Internal fittings (pair of slides)</i>	n°	20 a "L" 20 "L-shaped"			
Dotazione interna griglie <i>Internal fittings shelves</i>	n°	-			
Predisposizione interna teglie <i>To be used with baking tins</i>	n°	20 (600x800) 40 (600x400)			
Passo tra le coppie guida <i>Interstep</i>	mm	35 - 50			
Posizioni <i>Standing</i>	n°	38 - 26			
Dimensione imballo <i>Packing dimensions</i>	LxPxH [WxDxH] mm	780x1050x2200			
Volume imballo <i>Packing volume</i>	m³	1,96	1,96	1,96	1,96
Peso <i>Weigh</i>	netto/net lordo/gros kg	160 195	195 230	160 195	160 195

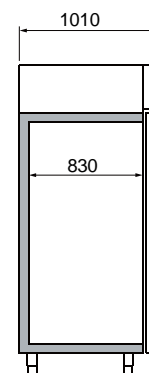
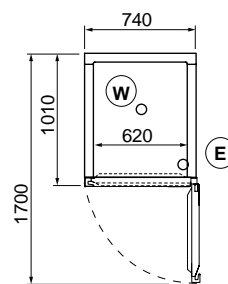
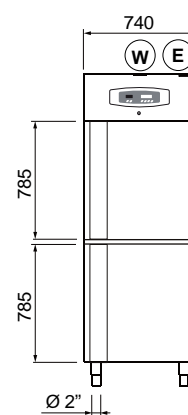
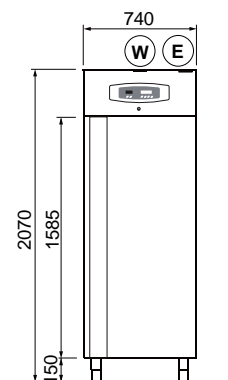

### ARMADIO PREDISPOSTO / EQUIPPED CABINET

Gruppo remoto <i>Remote Unite</i>	cod.	990357	990366	990358	990357
Refrigerante / <i>Refrigerant</i>	gas	R134a	R404A	R134a	R134a
Potenza elettrica <i>Input electrical power</i>	W	452	886	482	452
Potenza refrigerante <i>Refrigerant power</i>	W	598 (*)	690 (°)	680	598 (°)
Peso predisposto <i>Equipped cabinet weigh</i>	netto/net lordo/gros kg	125 160	160 195	160 195	125 160

(\*) Temp.evap. -10°C, Temp. cond. +45°C  
(\*\*) Temp.evap. +7,2°C, Temp.cond. +54.4°C

(°) Temp.evap. -25°C, Temp. cond. +45°C  
(°°) Temp.evap. -23,3°C, Temp.cond. +54.4°C

(E) Connessione elettrica  
Electrical connection

(W) Connessione idrica  
Drain connection



## ARMADI EN2 SUPER + ICE EN2 CABINETS SUPER + ICE

MODELLO MODEL		AF EN2 SUPER	AF EN2 ICE
Profondità nominale Nominal Depth	mm	1010	1010
Capacità / Capacity	l	820	820
Dimensioni Dimensions	LxPxH [WxDxH] mm	740x1010x2070	
Luce porta Light door	LxH WxH mm	620x1474 (1P) 620x1474 (1 door)	620x677 (½P) 620x677 (½ doors)
Profondità interna Inner deeper	P D mm	830	
Profondità con porta 90° Depth with 90° door	mm	1700	1700
Porte Doors	n°	1	1
½ porte Half doors	n°	2	2
Classe climatica / Climatic class		T	T
Temperatura di esercizio Operating temperature	°C	-30/-5	-25/-5
Umidità relativa / Relative humidity	% UR	-	-
Refrigerante / Refrigerant	gas	R404A	R404A
Capacità refrigerazione Refrigeration capacity	W	875 (°) 1480 (°°)	572 (°) 848 (°°)
Alimentazione elettrica Electric power supply	V/-/Hz	230/1/50	
Potenza max Max. power	W	1800	955
Corrente max assorbita Max. absorbed current	A	8.5	4.5
Sistema di refrigerazione Refrigeration system	mm	VENTILATO AIR FORCED	
Dotazione interna (coppie guida) Internal fittings (pair of slides)	n°	20 a "L" 20 "L-shaped"	20 a "C" 20 "C-shaped"
Dotazione interna griglie Internal fittings shelves	n°	-	5
Predisposizione interna teglie To be used with baking tins	n°	20 (600x800) 40 (600x400)	-
Passo tra le coppie guida Interstep	mm	35 - 50	35 - 50
Posizioni Standing	n°	38 - 26	38 - 26
Dimensione imballo Packing dimensions	LxPxH [WxDxH] mm	780x1050x2200	
Volume imballo Packing volume	m³	1,96	1,96
Peso Weigh	netto/net kg lordo/gros kg	205 240	195 230

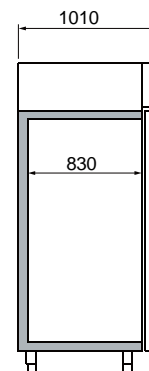
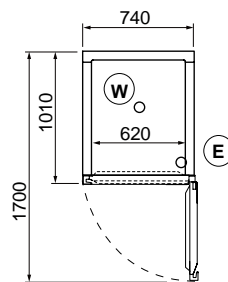
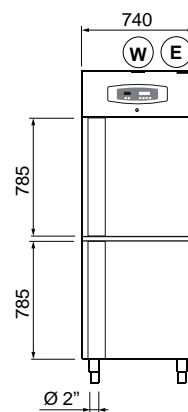
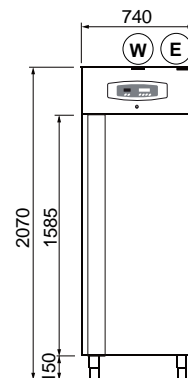

(E) Connessione elettrica  
Electrical connection

(W) Connessione idrica  
Drain connection

### ARMADIO PREDISPOSTO / EQUIPPED CABINET

Gruppo remoto Remote Unite	cod.	990368	990366
Refrigerante / Refrigerant	gas	R404A	R404A
Potenza elettrica Input electrical power	W	1501	886
Potenza refrigerante Refrigerant power	W	1152 (°)	690 (°)
Peso predisposto Equipped cabinet weigh	netto/net kg lordo/gros kg	173 208	160 195

(\*) Temp.evap. -10°C, Temp. cond. +45°C  
(\*\*) Temp.evap. +7,2°C, Temp.cond. +54.4°C

(°) Temp.evap. -25°C, Temp. cond. +45°C  
(°°) Temp.evap. -23,3°C, Temp.cond. +54.4°C

## ARMADI EN1 + EN2 PORTA VETRO EN1 + EN2 CABINETS GLASSES DOOR

MODELLO MODEL		AF_VTR EN1	AF_VTR EN2
Profondità nominale Nominal Depth	mm	730	1010
Capacità / Capacity	l	560	820
Dimensioni Dimensions	LxPxH [WxDxH] mm	740x730x2070	740x1010x2070
Luce porta Light door	LxH WxH mm	620x1474 (1P) 620x1474 (1 door)	620x677 (½P) 620x677 (½ doors)
Profondità interna Inner deeper	P D mm	550	830
Profondità con porta 90° Depth with 90° door	mm	1420	1700
Porte Doors	n°	1	1
½ porte Half doors	n°	2	2
Classe climatica / Climatic class		N	N
Temperatura di esercizio Operating temperature	°C	-20/-5	-20/-5
Umidità relativa / Relative humidity	% UR	-	-
Refrigerante / Refrigerant	gas	R404A	R404A
Capacità refrigerazione Refrigeration capacity	W	636 (°) 910 (°°)	875 (°) 1480 (°°)
Alimentazione elettrica Electric power supply	V/-/Hz	230/1/50	
Potenza max Max. power	W	870	1800
Corrente max assorbita Max. absorbed current	A	4.7	8.5
Sistema di refrigerazione Refrigeration system	mm	VENTILATO AIR FORCED	
Dotazione interna (coppie guida) Internal fittings (pair of slides)	n°	20 a "L" 20 "L-shaped"	
Dotazione interna griglie Internal fittings shelves	n°	-	-
Predisposizione interna teglie To be used with baking tins	n°	20 (600x800)	20 (600x800) 40 (600x400)
Passo tra le coppie guida Interstep	mm	35 - 50	35 - 50
Posizioni Standing	n°	38 - 26	38 - 26
Dimensione imballo Packing dimensions	LxPxH [WxDxH] mm	780x770x2200	780x1050x2200
Volume imballo Packing volume	m³	1,46	1,96
Peso Weigh	netto/net lordo/gros kg	150 180	205 240

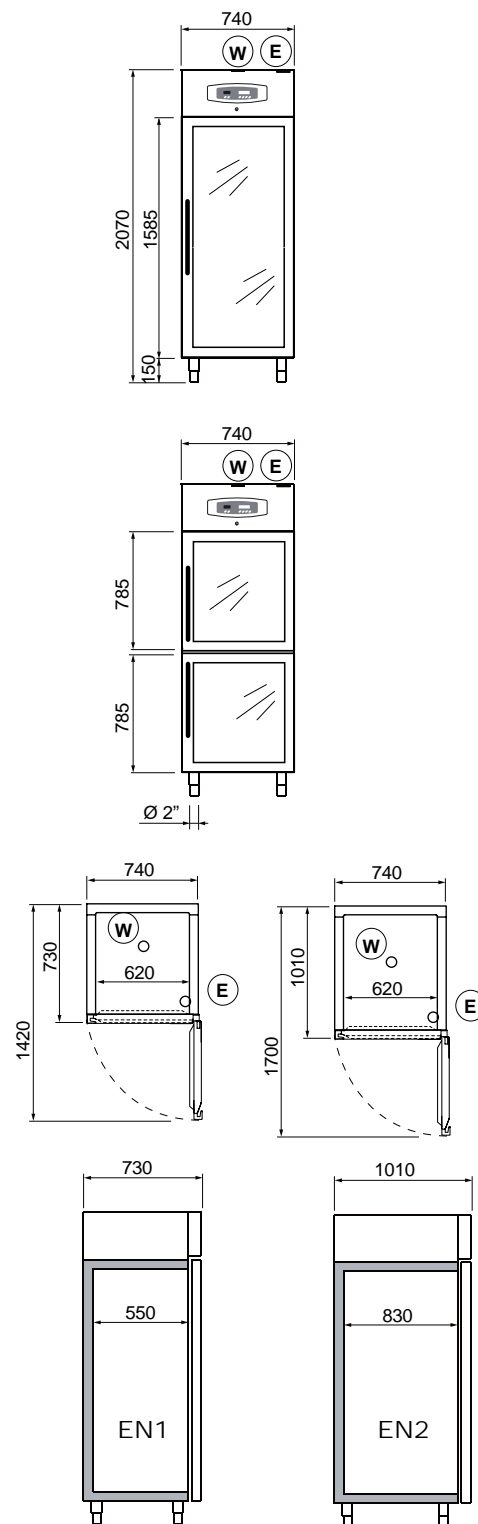

### ARMADIO PREDISPOSTO / EQUIPPED CABINET

Gruppo remoto Remote Unite	cod.	990366	990368
Refrigerante / Refrigerant	gas	R404A	R404A
Potenza elettrica Input electrical power	W	826	1500
Potenza refrigerante Refrigerant power	W	690 (°)	1152 (°)
Peso predisposto Equipped cabinet weigh	netto/net lordo/gros kg	118 147	160 195

(\*) Temp.evap. -10°C, Temp. cond. +45°C  
 (\*\*\*) Temp.evap. +7,2°C, Temp. cond. +54.4°C  
 (°) Temp.evap. -25°C, Temp. cond. +45°C  
 (°°) Temp.evap. -23,3°C, Temp. cond. +54.4°C

**E** Connessione elettrica  
Electrical connection  
**W** Connessione idrica  
Drain connection