

ROTO BRAVO



- Gruppo vaporizzatori modulare ad elementi in cascata dotati di sfere (grande quantità vapore)
- Cappa con aspiratore vapori
- Porta con doppio vetro e doppia chiusura
- Gruppo resistenze elettriche corazzate (SE)
- Gruppo rotazione standard con frizione e gancio (consigliato per carrelli fino a 100 kg - portata max 400 kg)
- Quadro elettrico con cavi prolungati per poterlo appendere alle pareti del forno
- Altezza carrelli 1925 mm
- Possibilità forno con bruciatore/resistenze a destra (optional)
- Predisposizione per gruppo sollevamento automatico a leve (optional)

ARRIVO FORZA MOTRICE

400/3N~/50

SCARICO FUMI

Diametro 200 mm

SCARICO VAPORE

Diametro 150 mm

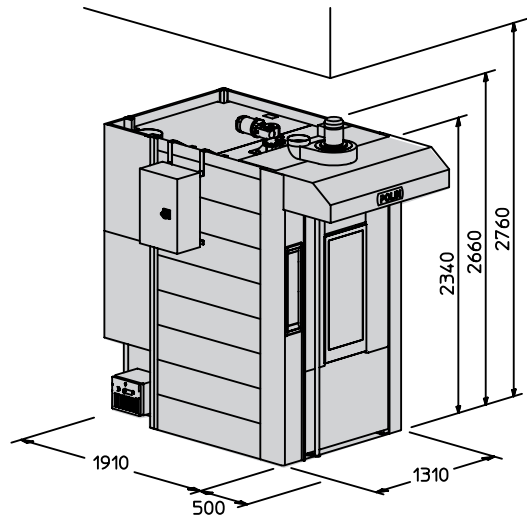

	Capacità padelle		Dim. padelle mm	Larghezza minima porta locale mm	Peso kg	Versione SC		Versione SE	
	n°	passo				kW	kcal/h	standard	potenziata
ROTO BRAVO 6080	16	105	600x800	650	1300 SC	2,0	60.000	48,8	58,5
	18	93	2x600x400		1250 SE				